

STRATEO R32

Pompe à chaleur air/eau triple service



Chauffage, rafraîchissement et eau chaude sanitaire

FABRICANT FRANÇAIS
DEPUIS 1684

De Dietrich 



La solution en faveur de l'environnement



- Grâce à l'utilisation du **fluide frigorigène R32**, la gamme **STRATEO R32** fait un pas en avant et **réduit son impact** sur l'environnement **de 68%**.
- A puissance équivalente, le fluide R32 est **plus performant** et nécessite une quantité de fluide frigorigène **moins importante** que d'autres fluides.
- Plus respectueux de l'environnement, il est aussi **plus facilement recyclable**.



La puissance en toute discrétion

Des performances uniques



- Notre **gamme STRATEO R32** offre les **meilleures performances** du marché en termes **d'acoustique**, de chauffage, d'eau chaude sanitaire, de **compacité** ou encore de facilité d'installation.
- Confort garanti en **toute saison**, tout en **réduisant votre facture** énergétique.
- Matériaux particulièrement **robustes** qui lui confèrent une excellente fiabilité.
- Installation rapide et facile.



Une discrétion remarquable



- La **compacité** de la gamme STRATEO R32 vous permettra de l'intégrer facilement **dans un placard standard** en conservant l'accès à tous ses composants.
- Pilotez votre chauffage dans **2 zones différentes** et de façon **indépendante**.
- Le **chuchotement** de votre pompe à chaleur : profitez d'un niveau sonore **inférieur** au bruit de fond de votre logement.



Compacte

Performante et silencieuse

**Respecte l'environnement
grâce au fluide frigorigène
R32**

Un design compact et innovant

STRATEO R32

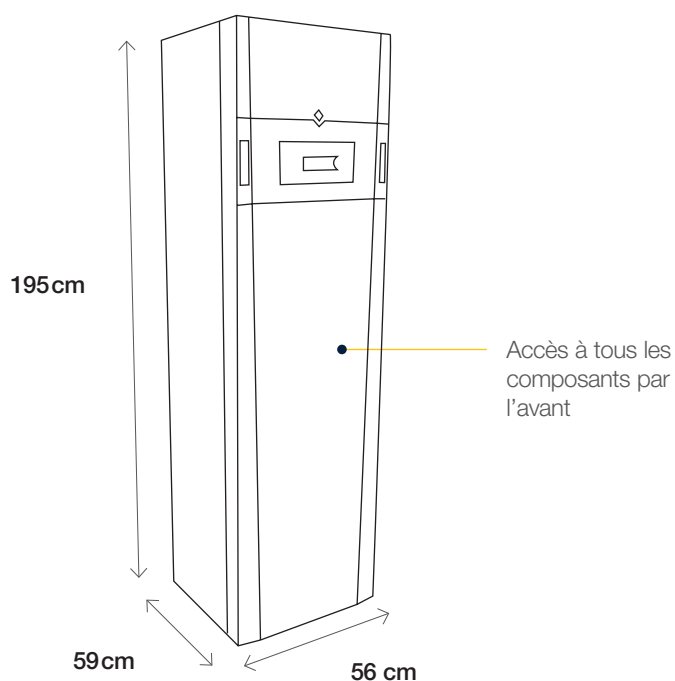

La pompe à chaleur soucieuse de votre confort



- Assure le confort de **toute la famille** avec son **ballon** d'eau chaude de **190L**.
- Vous accompagne en **toute saison** avec son mode **rafaîchissement** sur plancher ou ventilo convecteur.
- Excellentes performances pour la réglementation thermique en construction neuve (RE2020).
- Résistance électrique d'appoint qui garanti le **confort** en **chauffage** et **eau chaude** en toute saisons.
- Excellents niveaux **sonores** : **CERQUAL/QUALITEL**.
- Limitation du courant de démarrage grâce à la **technologie INVERTER**.

Le secret de sa simplicité



- La **platine hydraulique de raccordement rapide EASYDRAULIC** regroupe l'ensemble des tubes de **chauffage** et d'**eau chaude** sanitaire.
- Elle permet une **intégration parfaite** et la **discrétion** des STRATEO R32.
- Elle facilite l'installation de la pompe à chaleur, une fois les **tubes raccordés**, il suffit de **glisser la STRATEO R32** sur la platine.

PLATINE EASYDRAULIC



Une interface connectée et intuitive



- Compatible **SMART TC°** et son application **DE DIETRICH SMART**.
- Tableau de commande **E-PILOT** :
 - Accès simplifiés à **tous les modes** de fonctionnement
 - Menu de sélection **intuitif**
 - **5 fonctions** pour vous simplifier la vie
 - Un **clik** suffit pour passer du mode **chauffage** à **refroidissement**



STRATEO R32

élément phare de la solution **enov@home**

LA SOLUTION UNIQUE
CHAUFFER
CLIMATISER
PURIFIER

UN AIR SAIN TOUTE L'ANNÉE



Votre projet de chauffage et d'eau chaude

Déterminez vos besoins



STRATEO R32

		STRATEO R32 4,5 kW	STRATEO R32 6 kW	STRATEO R32 8 kW
CARACTÉRISTIQUES TECHNIQUES				
Classe énergétique (35°C)				
Classe énergétique (55°C)				
Puissance nominale ⁽¹⁾	kW	4,6	6,4	7,6
Fluide frigorigène		R32		
COP (Coefficient de performance) chauffage ⁽¹⁾		5,2	5,0	4,7
COP (Coefficient de performance) eau chaude sanitaire cycle ⁽¹⁾	L	3,3	3,2	2,8
Volume d'eau chaude disponible à 40°C	L	279	277	278
Type d'appoint		électrique intégré de 3 kW		
Hauteur / Largeur / Profondeur du module intérieur	cm	195 / 56 / 59		
Poids du module intérieur à vide	kg	173	173	173
Puissance acoustique du module extérieur ⁽²⁾	dB[A]	58	58	59
Hauteur / Largeur / Profondeur du module extérieur	cm	88/92/36	88/92/36	88/92/36
Poids du module extérieur à vide	kg	54	54	54

(1) Mode chaud : température air extérieur (+7°C)/température eau à la sortie (+35°C), performances selon EN 14511-2

(2) Puissance acoustique selon EN 12102-1

Besoin d'un conseil ?

SERVICE CONSOMMATEURS

0 809 400 320

Service gratuit
+ prix appel

Votre installateur



BDR THERMEA FRANCE

S.A.S. au capital de 229 288 696 €

57 rue de la Gare - 67580 MERTZWILLER
RCS STRASBOURG 833 457 211

www.dedietrich-thermique.fr

De Dietrich